

**RENAULT
TRUCKS
DELIVER**

OFERTA DEL MES

www.sercasacamiones.com



MANTENIMIENTO 2 BUJES TRASEROS

HASTA EL 31 DE MARZO

PERMIUM Y MAGNUM Dxi

DENOMINACION	cantidad	PV unitario	IMPORTE
TORICA	2	14,81	29,62
RETEN	2	41,56	83,12
TORICA	2	9,01	18,02
RETEN	2	21,99	43,98
CLIP	2	8,62	17,24
COJINETE	2	30,86	61,72
DISCO REFUERZO	2	28,9	57,8
BOTE GRASA	2	9,69	19,38
BOTE LIMPIADOR	1	4,18	4,18
PASTA JUNTA	1	19,16	19,16
MANO OBRA	10,8	37,8	408,24
IMPORTE TOTAL			762,46

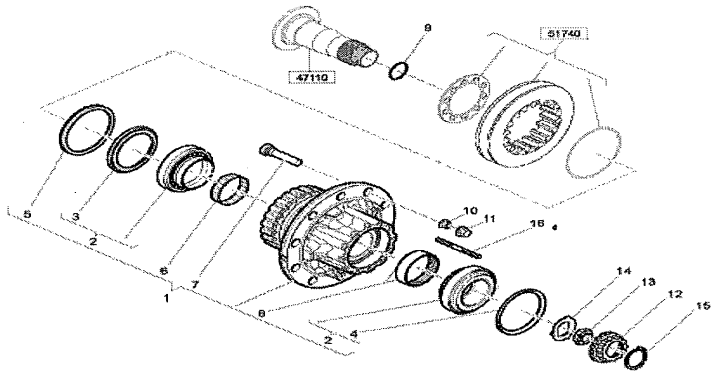

PRECIO OFERTA FORFAIT

625 €



SERCASA
Servicios y Camiones Camarles, S.A.
Distribuidor Oficial Renault Trucks

P.I. Venta Nova, Parcela Nº 1 (Junto a la Ctra. Nac 340 KM 1.091) 43894 Camarles- Tarragona
 Tel: (+34) 977 47 08 98 Fax: (+34) 977 47 07 38

www.sercasacamiones.com